

Calderas Mercatherm VAP "A1"

Capacidades desde 10 hasta 25 C.C.

CALDERAS
Powermaster[®]
en México desde 1949

Especificaciones Técnicas

Fecha: Jun-06

MODELO C.C.

10 15 20 25

CAPACIDADES NOMINALES

		10	15	20	25
De vapor desde y a 100 °C	Kg/hr	156.49	234.74	312.98	391.23
De vapor desde y a 212 °F	Lb/Hr	345.00	518.00	690.00	863.00
Superficie de calefacción	m ²	4.65	6.97	9.29	11.61
Superficie de calefacción	pie ²	50.00	75.00	100.00	125.00
Capacidad de salida	Mcal/hr	84.36	126.54	168.72	210.90

CONSUMOS APROX. DE COMBUSTIBLE

		10	15	20	25
Aceite Diesel (9250 Kcal/lt)	Lt/hr	10.99	16.48	21.98	27.47
Gas Natural (8200 Kcal/m ³)	m ³ /hr	12.70	19.05	25.40	31.75
Gas LP (6350 Kcal/lt)	Lt/hr	16.40	24.60	32.80	41.00

PESOS APROXIMADOS

		10	15	20	25
Caldera vacía	Kg	1428	1745	1994	2254
Caldera con agua	Kg	1731	2186	2547	2924

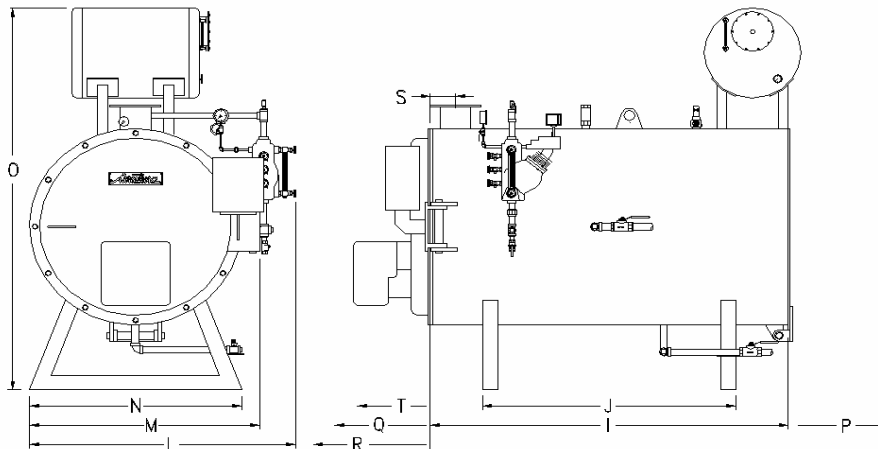

MODELO C.C.

10 15 20 25

DIMENSIONES

		10	15	20	25	
T	Longitud del cuerpo	m	1.41	1.80	2.07	2.37
J	Longitud de la base	m	NO APLICA			
L	Ancho total	m	1.36	1.41	1.44	1.46
M	Ancho límite*	m	1.16	1.21	1.23	1.26
N	Ancho de la base	m	1.05	1.11	1.13	1.16
O	Altura total (Coples de Tanque de Condensados)	m	2.31	2.36	2.47	2.50
P	Dist. Min. de mant. Apertura tapa trasera	m	1.05	1.11	1.13	1.16
Q	Dist. Min. de mant. Apertura tapa delantera	m	1.05	1.11	1.13	1.16
R	Dist. Min. de mant. Cambio flux frente	m	0.68	1.08	1.31	1.60
S	Dist del centro de la chim a la tapa delantera	m	0.12	0.12	0.13	0.13
T	Longitud del quemador Modelo W-FL **	m	0.41	0.41	0.41	0.41
T	Longitud del quemador Modelo W-FG **	m	0.27	0.39	0.39	0.39

CONEXIONES

		10	15	20	25	
0 ▶	Diámetro chimenea	"	6	8	8	9
0 ▶	Diámetro 2 Chimeneas unidas	"	8	11	11	13
0 ▶	Diámetro 3 chimeneas unidas	"	10	14	14	16
1 ▶	Alimentación de Gas (FG)***	"	1	1	1 1/2	2
2 ▶	Diámetro salida general de vapor	"	1	1 1/2	1 1/2	1 1/2
3 ▶	Alimentación de Agua a Caldera	"	1	1	1	1
4 ▶	Alimentación de Agua a Suavizador	"	3/4	3/4	3/4	3/4
5 ▶	Purga de Fondo	"	1	1	1	1
6 ▶	Purga de columna de Nivel	"	3/4	3/4	3/4	3/4
7 ▶	Purga de Superficie	"	1/2	1/2	1/2	1/2
8 ▶	Retorno de Condensados de Alta Presion	"	3/4	3/4	3/4	3/4
9 ▶	Retorno de Condensados de Baja Presion	"	3/4	3/4	3/4	3/4
10 ▶	Tubería de Drenaje	"	1 1/2	1 1/2	1 1/2	1 1/2
12 ▶	Diámetro máximo Desfogues Valvula Seguridad	"	3/4	3/4	3/4	3/4
13/14 ▶	Alim y retorno de Tanque de Día a Caldera	"	1	1	1	1
15/16 ▶	Alim y retorno de Tanque prin. a Tanque de Día	"	1	1	1	1
17 ▶	Diámetro Línea Vapor Deareador parcial	"	NO APLICA			
18 ▶	Diámetro Desfogue Tanque de Purgas	"	3	3	3	3

EQUIPO AUXILIAR TIPICO RECOMENDADO PARA CONDICIONES ESTANDAR

	Modelo	TT1-450	TT1-450	TT1-450	TT1-450
Tanque de Día					
Altura Tanque de Día	m	1.41	1.41	1.41	1.41
Diámetro Tanque de Día	m	0.78	0.78	0.78	0.78
Suavizador †	Modelo	M2014SD	M2014SD	M2014SD	M2014SD
Diámetro máximo de Suavizador †	m	0.46	0.46	0.46	0.46
Altura máxima de Suavizador †	m	1.50	1.50	1.50	1.50
Tanque de Purgas	Modelo	TPG-C40	TPG-C40	TPG-C40	TPG-C40
Diámetro Tanque de Purgas	m	0.60	0.60	0.60	0.60
Altura Tanque de Purgas	m	1.31	1.31	1.31	1.31

BASES DE CIMENTACION

A	Ancho Total de las Bases de cimentación	m	No Requiere		
B	Espacio entre Bases de cimentación	m	No Requiere		
C	Ancho de cada Base de cimentación	m	No Requiere		
D	Largo de las Bases de cimentación	m	No Requiere		
E	Altura de las Bases de cimentación	m	No Requiere		
F	Distancia de Pared Trasera a Base de cimentación	m	No Requiere		
G	Distancia de Pared Lateral a Base de cimentación	m	No Requiere		
H	Distancia entre Bases de cim. de dos o mas Calderas	m	No Requiere		

CUARTO DE MAQUINAS TIPICO PARA 1 CALDERA DE ACUERDO A NOM 020-STPS-2002

Ancho mínimo	m	4.09	4.14	4.16	4.19
Largo mínimo ††	m	3.88	4.37	4.68	5.04
Alto mínimo	m	3.31	3.36	3.47	3.50

CUARTO DE MAQUINAS TIPICO PARA 2 CALDERAS DE ACUERDO A NOM 020-STPS-2002

Ancho mínimo	m	6.25	6.35	6.39	6.45
Largo mínimo ††	m	3.88	4.37	4.68	5.04
Alto mínimo	m	3.31	3.36	3.47	3.50

CUARTO DE MAQUINAS TIPICO PARA 3 CALDERAS DE ACUERDO A NOM 020-STPS-2002

Ancho mínimo	m	8.41	8.56	8.62	8.71
Largo mínimo ††	m	3.88	4.37	4.68	5.04
Alto mínimo	m	3.31	3.36	3.47	3.50

DISTANCIAS DE UBICACION DE EQUIPOS TOMANDO EN CUENTA CUARTO DE MAQUINAS TIPICO DE ACUERDO A NOM-020-STPS-2002

1	Distancia de la tapa trasera a la pared trasera	m	1.31	1.36	1.38	1.41
2	Longitud de la Caldera	m	1.41	1.80	2.07	2.37
3	Distancia de la tapa delantera a la pared delantera ††	m	1.16	1.21	1.23	1.26
4	Distancia de la pared lateral al centro de los tanques	m	0.54	0.54	0.54	0.54
5	Distancia de la pared trasera al centro del tanque de Día	m	0.54	0.54	0.54	0.54
6	Distancia de la pared trasera al centro del t. de purgas	m	0.45	0.45	0.45	0.45
8	Distancia de la pared delantera y lateral al suavizador	m	0.38	0.38	0.38	0.38
9	Apertura minima requerida para acceso de caldera	m	1.56	1.61	1.63	1.66
10	Distancia de la pared lateral al centro del cabezal	m	0.18	0.19	0.19	0.19
11	Distancia de la tapa delantera al centro de la chimenea	m	0.12	0.12	0.13	0.13

* Ancho limite = Ancho con forro más bisagras

** Distancias aproximadas. Para otros quemadores consultar a ventas.

*** Diámetros aproximados. Para información exacta consultar a su agente de ventas.

† Suavizador sugerido para condiciones estandar. Favor de contactar a su ingeniero de ventas para la correcta selección con la dureza del agua, % de retorno de condensados y turnos de trabajo

†† Adicionalmente se debe de contar con espacio removible (ventanas, puertas, maquinaria movable) para cambio de tubos flux (J) en un futuro de mediano plazo

Elaboro: ZANS

Reviso 1: ASCH

Reviso 2: JN

Reviso 3: HALC

Reviso 4: ZANS

Mod. Jun 06 LN

Termodinámica Enica, S.A. de C.V. se reserva el derecho de efectuar modificaciones a los datos contenidos en estas especificaciones sin previo aviso.

TERMODINAMICA ENICA, S.A. DE C.V.

Tels: (5) 393-84-49 Fax: (5) 393-96-07 e-mail: ventas@powermaster.com.mx

Federico T. de la Chica No. 17-203, Cd. Safélite

Naucalpan, Estado de México