

Hoja de Especificaciones Técnicas

MODELO BHP

Presión de diseño de 17.5 kg/cm²

CAPACIDADES NOMINALES		10	15	20	25	30	40	50	60
De vapor desde y a 100 °C	Kg/hr	156	235	313	391	469	626	782	939
De vapor desde y a 212 °F	Lb/Hr	345	518	690	863	1035	1380	1725	2070
Superficie de calefacción	m ²	4.65	6.97	9.29	11.61	13.94	18.58	23.23	27.87
Superficie de calefacción	pie ²	50	75	100	125	150	200	250	300
Capacidad de salida	Mcal/hr	84.4	126.5	168.7	210.9	253.1	337.4	421.8	506.2

CONSUMO DE COMBUSTIBLE*		10	15	20	25	30	40	50	60
Acetite Diesel (9250 Kcal/lit)	Lt/hr	10.2	15.4	20.5	25.6	30.7	41.0	51.2	61.5
Gas Natural (8900 Kcal/m ³)	m ³ /hr	10.7	16.0	21.3	26.6	32.0	42.6	53.3	63.9
Gas LP (6350 Kcal/lit)	Lt/hr	14.9	22.4	29.9	37.3	44.8	59.7	74.6	89.6

PESOS APROXIMADOS		10	15	20	25	30	40	50	60
Caldera vacía	Kg	1551	1580	1985	2037	2679	3019	3504	3828
Caldera llena de agua al 100%	Kg	2411	8425	3178	3204	4114	4641	5679	6204

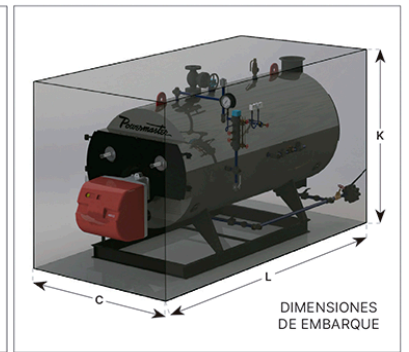
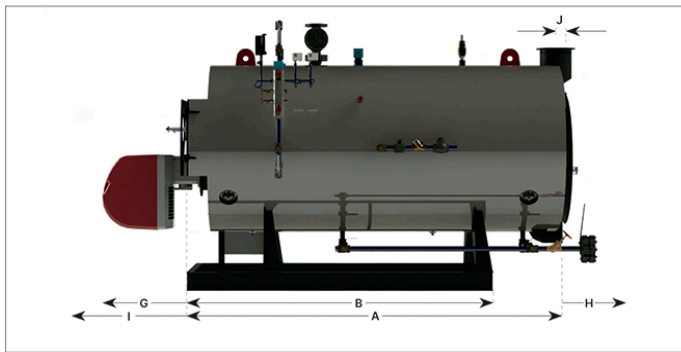
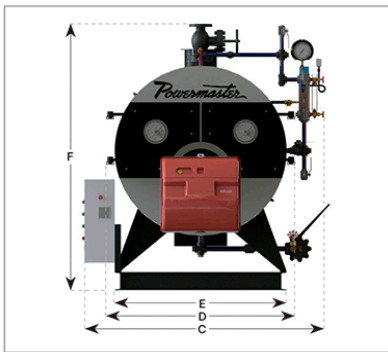

DIMENSIONES		10	15	20	25	30	40	50	60	
A	Longitud del cuerpo	m	1.89	1.89	2.23	2.23	2.28	2.57	2.84	3.11
B	Longitud de la base	m	1.49	1.49	1.61	1.61	1.68	2.06	2.26	2.49
C	Ancho total	m	1.68	1.68	1.74	1.74	1.9	1.9	1.98	1.98
D	Ancho limite**	m	1.12	1.12	1.18	1.18	1.49	1.49	1.58	1.58
E	Ancho de la base	m	1.12	1.12	1.18	1.18	1.34	1.34	1.43	1.43
F	Altura total salida de vapor	m	1.71	1.72	1.78	1.79	1.94	1.97	2.06	1.94
G	Distancia mínima apertura tapa delantera	m	0.56	0.56	0.59	0.59	0.67	0.67	0.71	0.71
H	distancia mínima apertura tapa trasera	m	0.91	0.94	0.99	0.99	1.12	1.12	1.17	1.17
I	Distancia mínima cambio tubos flux pro el frente	m	1.5	1.5	1.84	1.84	1.77	2.06	2.25	2.51
J	Distancia centro de la chimenea a tapa trasera	m	-0.04	-0.02	-0.02	-0.01	-0.01	0.01	0.01	0.01
K	Altura de embarque	m	1.82	1.82	1.88	1.88	2.03	2.03	2.12	2.12
L	Longitud de embarque (incluye quemador)	m	2.61	2.61	3.04	3.31	3.3	3.59	3.87	4.14

CONEXIONES		10	15	20	25	30	40	50	60
Diámetro chimenea	in	6	8	8	9	9	10	10	10
Diámetro salida general de vapor	in	3/4	3/4	3/4	1	1	1 1/4	1 1/4	1 1/4
Alimentación de Agua a Caldera	in	1	1	1	1 1/4	1 1/4	1 1/4	1 1/4	1 1/4
Alimentación de Agua a Suavizador	in	3/4	3/4	3/4	3/4	3/4	3/4	3/4	3/4
Purga de Fondo	in	1	1	1	1	1	1	1 1/4	1 1/4
Purga de columna de Nivel	in	1	1	1	1	1	1	1	1
Purga de Superficie	in	1	1	1	1	1	1	1	1
Retorno de Condensados de Alta Presion	in	3/4	3/4	3/4	3/4	3/4	1	1	1
Retorno de Condensados de Baja Presion	in	3/4	3/4	3/4	3/4	3/4	1	1	1
Diámetro Desfogue Tanque de Purgas	in	3	3	3	3	3	3	4	4

BASES DE CIMENTACION		10	15	20	25	30	40	50	60	
M	Ancho total bases de cimentacion	m	1.34	1.34	1.40	1.40	1.56	1.56	1.65	1.65
N	Espacio entre bases de cimentacion	m	0.74	0.74	0.80	0.80	0.96	0.96	1.05	1.05
O	Ancho de cada base de cimentacion	m	0.30	0.30	0.30	0.30	0.30	0.30	0.30	0.30
P	Largo de bases de cimentacion	m	1.69	1.69	1.81	1.81	1.88	2.26	2.46	2.69
Q	Altura de bases de cimentacion	m	0.20	0.20	0.20	0.20	0.20	0.20	0.20	0.20

* Los consumos y eficiencias consideran: combustible normado / base seca (poder calorífico inferior) / presión de trabajo 15.8 kg/cm² / temperatura ambiente de 25°C / 3% de O₂ en los gases de combustión (Nivel 3 - Autocarburante) / 0.5% pérdidas por radiación de acuerdo a norma EN 12953-11. La eficiencia y consumo pueden variar bajo condiciones o con configuraciones de equipamiento diferentes a las establecidas - favor de consultar a su vendedor para el consumo y eficiencia específico de su presupuesto.

Fecha: JUN 15, 2021
Elaboro: SZ
Reviso: LN

** Ancho con forro más bisagras

Termodinámica Enica, S.A. de C.V. se reserva el derecho de efectuar modificaciones a los datos contenidos en estas especificaciones sin previo aviso.

Termodinámica Enica S.A. de C.V. TEN-840430-465

Av. Dr. Jiménez Cantú Lote 2.5 s/n, Plaza Antigua Edif. 3 Ofna. 316, Atizapán de Zaragoza, Edo. de México, 52937, T. (55) 5393 5711