

Hoja de Especificaciones Técnicas

MODELO BHP

Presión de diseño de 10.5 kg/cm²

CAPACIDADES NOMINALES		80	100	125	150	200
De vapor desde y a 100 °C y 1 atm.	Kg/hr	1,252	1,565	1,956	2,347	3,130
De vapor desde y a 212 °F y 1 atm.	Lb/Hr	2,760	3,450	4,313	5,175	6,900
Capacidad de salida	Mcal/hr	674.9	843.6	1,054.5	1,265.4	1,687.2

CONSUMO DE COMBUSTIBLE*		80	100	125	150	200
Aceite Diesel (9250 Kcal/lit)	Lt/hr	79.7	99.7	124.6	149.5	199.3
Gas Natural (8200 Kcal/m ³)	m ³ /hr	89.9	112.4	140.5	168.7	224.9
Gas LP (6350 Kcal/Lt)	Lt/hr	116.2	145.2	181.5	217.8	290.4
Gas LP (11000 Kcal/Kg)	Kg/hr	67.1	83.8	104.8	125.7	167.6
Combustóleo (10100 Kcal/lit)	Lt/hr	73.0	91.3	114.1	136.9	182.6

PESOS APROXIMADOS		80	100	125	150	200
Caldera vacía	Kg	4,591	4,591	5,461	6,215	7,292
Caldera llena de agua al 100%	Kg	8,364	8,364	9,882	11,373	13,511

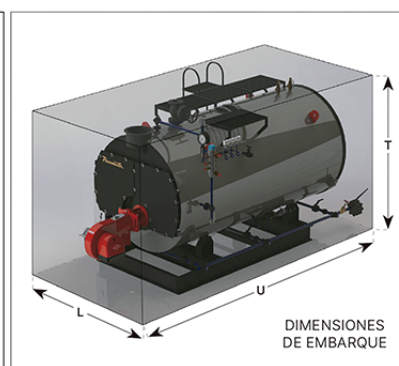
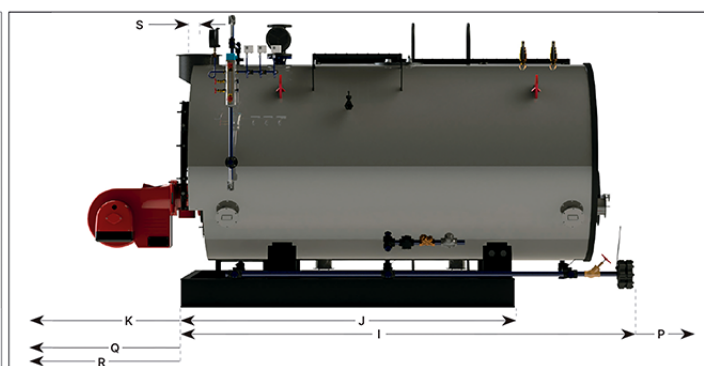
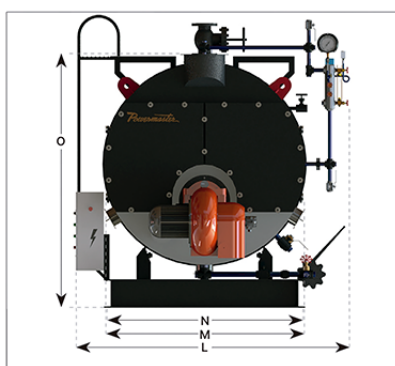

DIMENSIONES		80	100	125	150	200
I	Longitud del cuerpo	m	3.65	3.65	3.83	3.93
J	Longitud de la base	m	2.81	2.81	2.95	3.04
K	Longitud del quemador (estimada) **	m	0.58	0.58	0.99	1.16
L	Ancho total	m	2.36	2.36	2.43	2.53
M	Ancho límite***	m	1.82	1.82	1.90	2.00
N	Ancho de la base	m	1.72	1.72	1.80	1.90
O	Altura total (Brida salida de vapor)	m	2.13	2.13	2.26	2.37
P	Distancia mínima de mantenimiento	m	1.0	1.0	1.0	1.0
Q	Dist. Min. de mant. Apertura tapa delantera	m	0.86	0.86	0.90	0.95
R	Dist. Min. de mant. Cambio flux frente	m	2.19	2.19	2.32	2.42
S	Dist. del centro de la chimenea a la tapa delantera	m	-0.03	-0.03	-0.03	-0.03
T	Altura de embarque	m	2.34	2.34	2.47	2.57
U	Longitud de embarque estimada (icnluye quemador)	m	4.23	4.23	4.82	5.09

CONEXIONES		TIPO	80	100	125	150	200
Diámetro chimenea	B	in	12	12	14	14	16
Diámetro salida general de vapor	B-ANSI B16.5 clase 300	in	3	3	4	4	4
Alimentación de Agua a Caldera	B-ANSI B16.5 clase 150	in	1 1/4	1 1/4	1 1/2	1 1/2	1 1/2
Purga de Fondo	B-ANSI B16.5 clase 150	in	1 1/4	1 1/4	1 1/2	1 1/2	1 1/2
Purga de columna de Nivel	B-ANSI B16.5 clase 150	in	1	1	1	1	1
Purga de Superficie	B-ANSI B16.5 clase 150	in	1	1	1	1	1

BASES DE CIMENTACIÓN		80	100	125	150	200
A	Ancho Total de las Bases de cimentación	m	1.94	1.94	2.02	2.12
B	Espacio entre Bases de cimentación	m	1.34	1.34	1.42	1.52
C	Ancho de cada Base de cimentación	m	0.30	0.30	0.30	0.30
D	Largo de las Bases de cimentación	m	3.01	3.01	3.15	3.24
E	Altura de las Bases de cimentación	m	0.20	0.20	0.20	0.20

* Los consumos y eficiencias consideran: combustible normado / base seca (poder calorífico inferior) / presión de trabajo 7 kg/cm² / temperatura ambiente de 25°C / 3% de O₂ en los gases de combustión (Nivel 3 - Autocarburante) / 0.5% pérdidas por radiación de acuerdo a norma EN 12953-11.

La eficiencia y consumo pueden variar bajo condiciones o con configuraciones de equipamiento diferentes a las establecidas.

Favor de consultar a su vendedor para el consumo y eficiencia específico de su presupuesto.

** Esta dimension varía de acuerdo al quemador seleccionado.

*** Ancho límite = Ancho con forro más bisagras.

Date: JUN 15, 2021

Creator: SZ

Revision: LN

Termodinámica Enica, S.A. de C.V. se reserva el derecho de efectuar modificaciones a los datos contenidos en estas especificaciones sin previo aviso.

Termodinámica Enica S.A. de C.V. TEN-840430-465

Av. Dr. Jiménez Cantú Lote 2.5 s/n, Plaza Antigua Edif. 3 Ofna. 316, Atizapán de Zaragoza, Edo. de México, 52937, T. (55) 5393 5711